

## Bydliště Kanada

---

Haló, tam do daleka, máte tady mámu!

Zaprášený futrál od houslí musí do kontejneru. „Kdo u vás hrál?“ Zdráhám se obal od nástroje vyhodit.

„Děti.“

Víc se nechci ptát. Stejně omšelý je i vánoční stromek z plastu. Když ho osprchují, trochu ožije, tak to je i s paní Evelínou. Ustrojíme, ozdobíme. A dál třídíme padesát let života. Nevysvětluje, nekomentuje, jen „vyhodit“ nebo „s sebou“. Nejhorší loučení je s knihami. Tak ráda by jim našla nový domov, kde by je měl někdo rád. A tak je to i s paní Evelínou. Ale nikdo je nechce. Sto korun za banánovou krabici nabízí pan antikvář od vedle. Střechu nad hlavou a postel nabízí sociální odbor. Za týden se musí vystěhovat. Poslední velký výdaj je tedy faktura za přistavený kontejner.

„Haló, máte tady mámu!“ volám směrem, kde si myslím, že je Kanada. Odtud chodí šeky od někoho, kdo tady kdysi hrál na housle.

Zpíváme „Tichá noc“. Měla by plakat, ale nepláče.

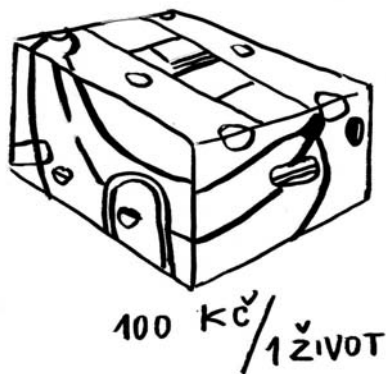

## Když filozof hlídá tátu

---

„Někdy i žít je statečným činem,“ zní citát Senecy mladšího. Určitě ho to napadlo, když pečoval o Senecu staršího.

## Včelí matka

---

V pořadu *Polopatě* nabízejí informace pro zahrádkáře a kutily. Uvařím si hrnek kávy a netrpělivě vyhlížím rady, které nikdy nepoužiju. Až na neděli, kdy došlo na včelaře. Otázka moderátora: „A co dělat, když jsou včely bodavé?“

Opověď: „Určující je matka. Vyměňte matku a včelstvo se za několik dní zklidní.“

Proboha, tak důležitá informace a ke mně se dostává až teď?! Odcházím pečovat o své seniory, ty už vychovávat nemusím.

## Kniha

---

Dcera mi darovala knihu. Inspirativní, vtipnou, originální, jako je ona sama. Otvírám ji pokaždé s radostí a zase ji s radostí zavírám. Nejde jen o knihu samu, ale dala do ní záložku. Na ní je napsáno *maminka*. Tak nějak hezky. Láskyplně. Je krásné být mámou.