

Schémata elektrických obvodů

Číslo linie napájení	Elektrický obvod
30	Propojení s kladným pólem akumulátorové baterie
31	„Kostrá“
15, 15a	Propojení s kladným pólem akumulátorové baterie při poloze klíče ve spínací skříňce 1, 2 a 3
75	Propojení s kladným pólem akumulátorové baterie při poloze klíče ve spínací skříňce 1
86s	Propojení s kladným pólem akumulátorové baterie při poloze klíče ve spínací skříňce 1
P	Propojení s kladným pólem akumulátorové baterie při poloze klíče ve spínací skříňce 1
50, 50b	Propojení s kladným pólem akumulátorové baterie při poloze klíče ve spínací skříňce 3
55	Propojení s kladným pólem akumulátorové baterie při otočení spínače světel vnějšího osvětlení do polohy B a k sobě (zadní mlhové světlo)
56a	Propojení s kladným pólem akumulátorové baterie při poloze 3 a 4 levého multifunkčního přepínače (hlavní světlomety)
56b	Propojení s kladným pólem akumulátorové baterie při otočení spínače světel vnějšího osvětlení do polohy 3 (hlavní světlomety)
57L/57R	Propojení s kladným pólem akumulátorové baterie při otočení spínače světel vnějšího osvětlení do polohy 2 (přední obrysové světlo)
58b	Propojení s kladným pólem akumulátorové baterie
58L/58R	Propojení s kladným pólem akumulátorové baterie při otočení spínače světel vnějšího osvětlení do polohy 2 (zadní obrysové světlo)

Vysvětlení symbolů v elektrických schématech

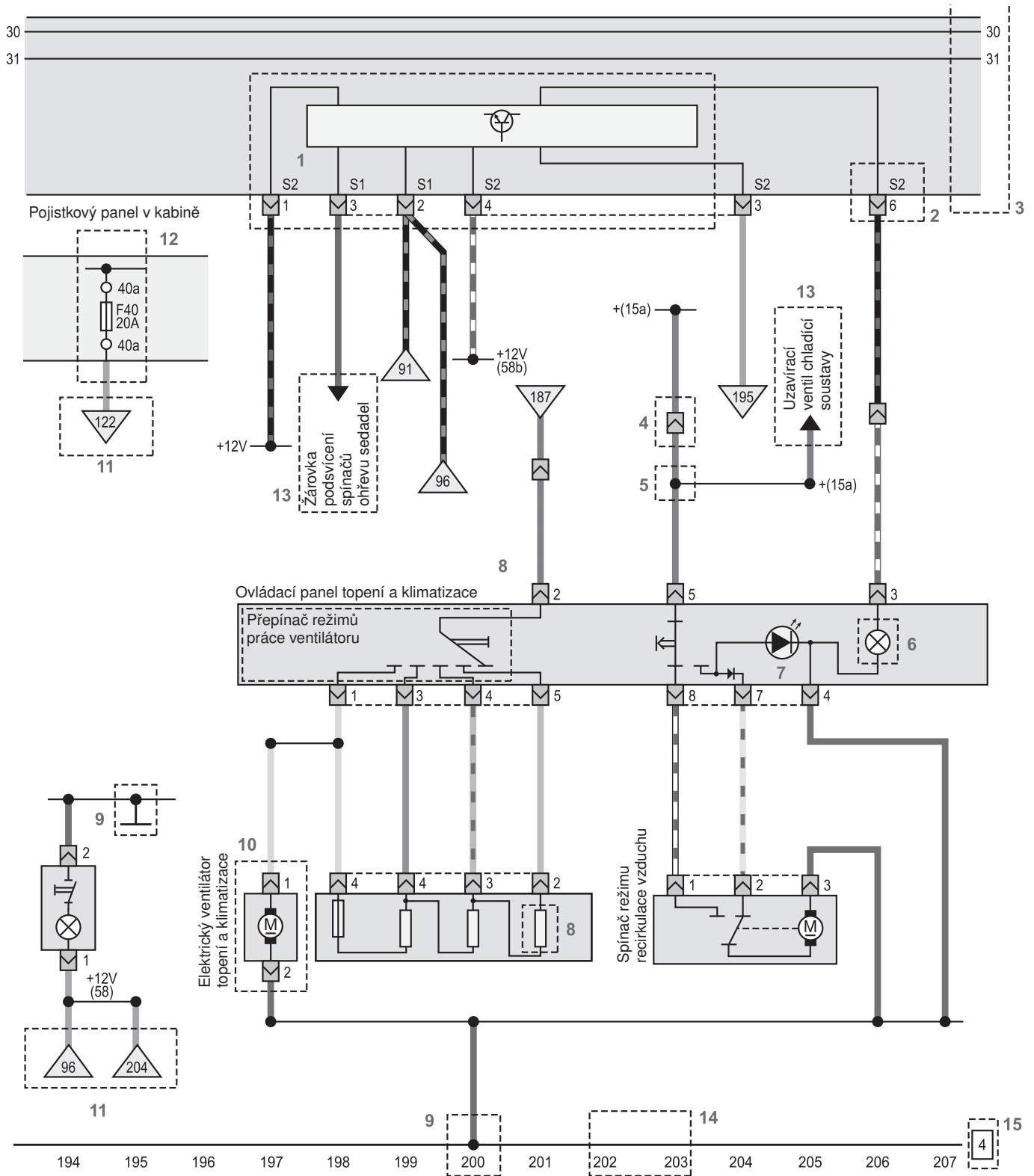

Symbole ve schématech: 1 – elektronické zařízení; 2 – reléový panel (30, 31 – napájecí obvody); 3 – číslo kontaktu; 4 – rozebiratelný spoj; 5 – spoj ve svazku vodičů; 6 – žárovka; 7 – světelná dioda; 8 – odpor; 9 – místo připojení ke „kostře“; 10 – elektromotor; 11 – viz pokračování vodiče na kótě 204; 12 – pojistka (F40; 40 – číslo pojistky; 20A – jmenovitý proud); 13 – obvod nebo zařízení, ke kterému se připojuje vodič; 14 – stupnice s označením smluvených značek ve schématu (uvádí se pro zjednodušené čtení schémat); 15 – číslo schématu, od kterého začíná odečet značek na dané stupnici.

Akumulátorová baterie

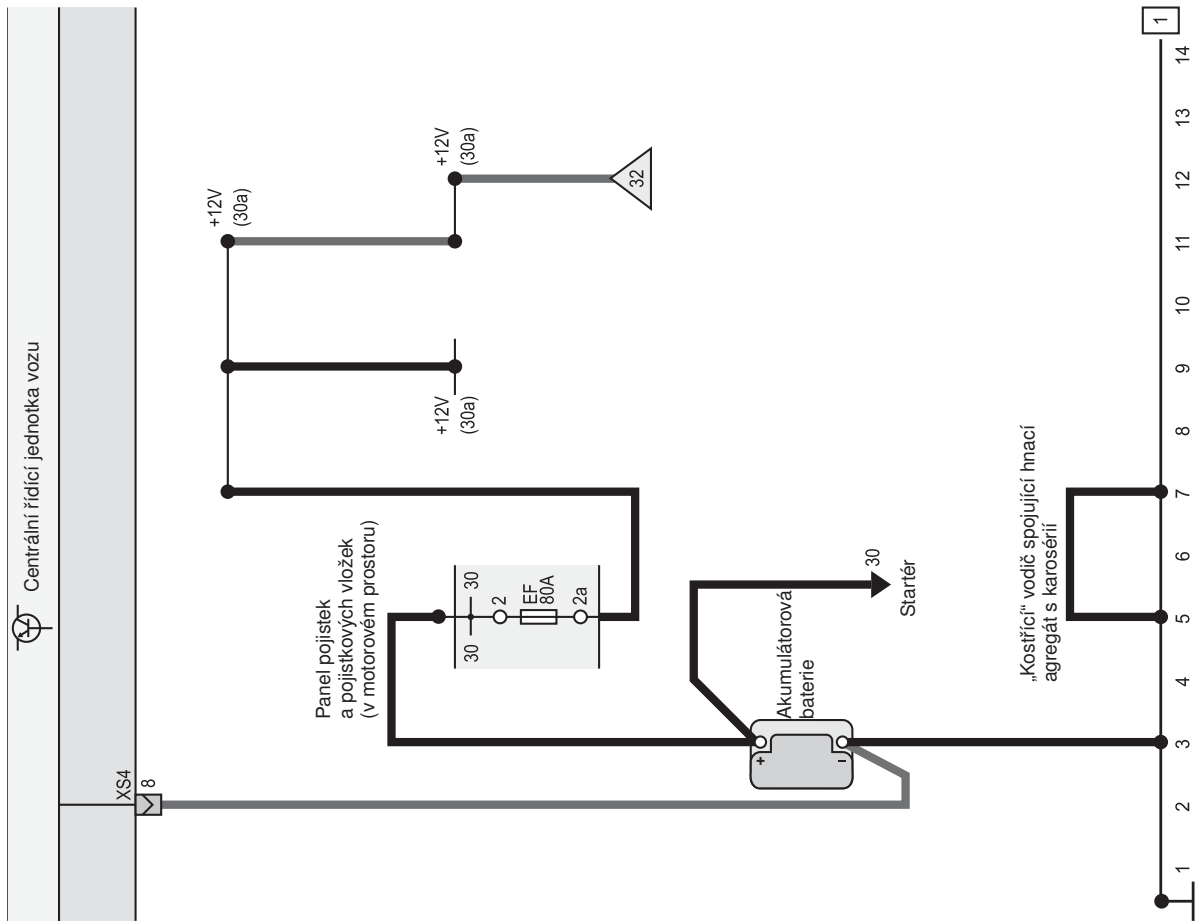

Spínací skříňka

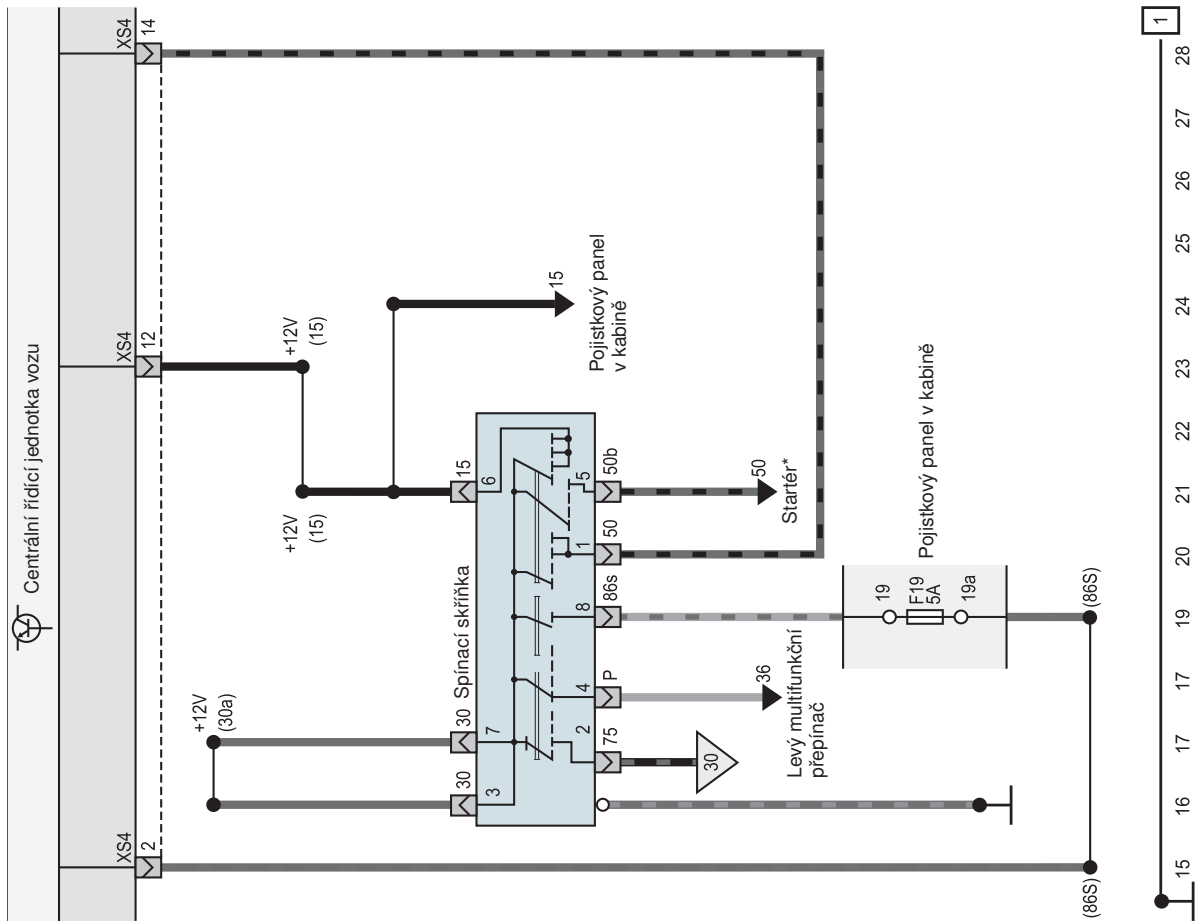

* U automobilů s mechanickou převodovkou

Odlehčovací relé

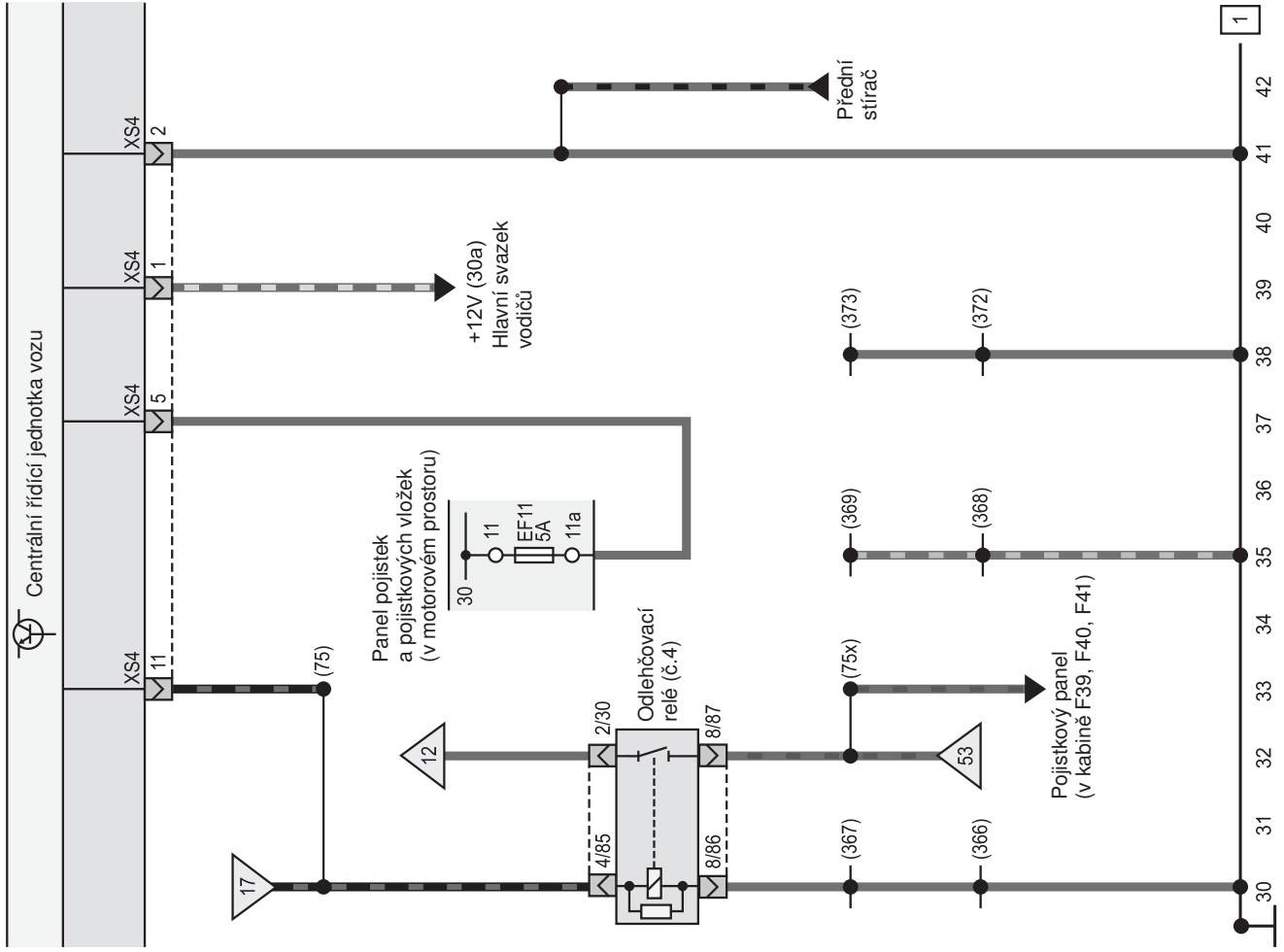

Spouštění motoru a nabíjení akumulátorové baterie

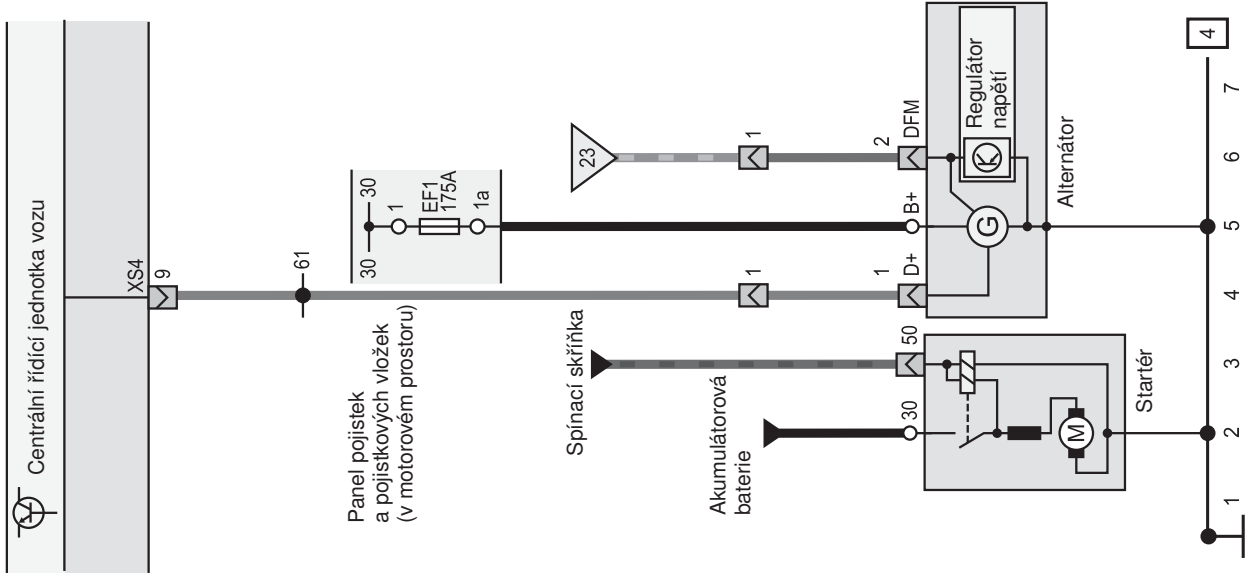

Elektrické vyhřívání trysek předního stírače

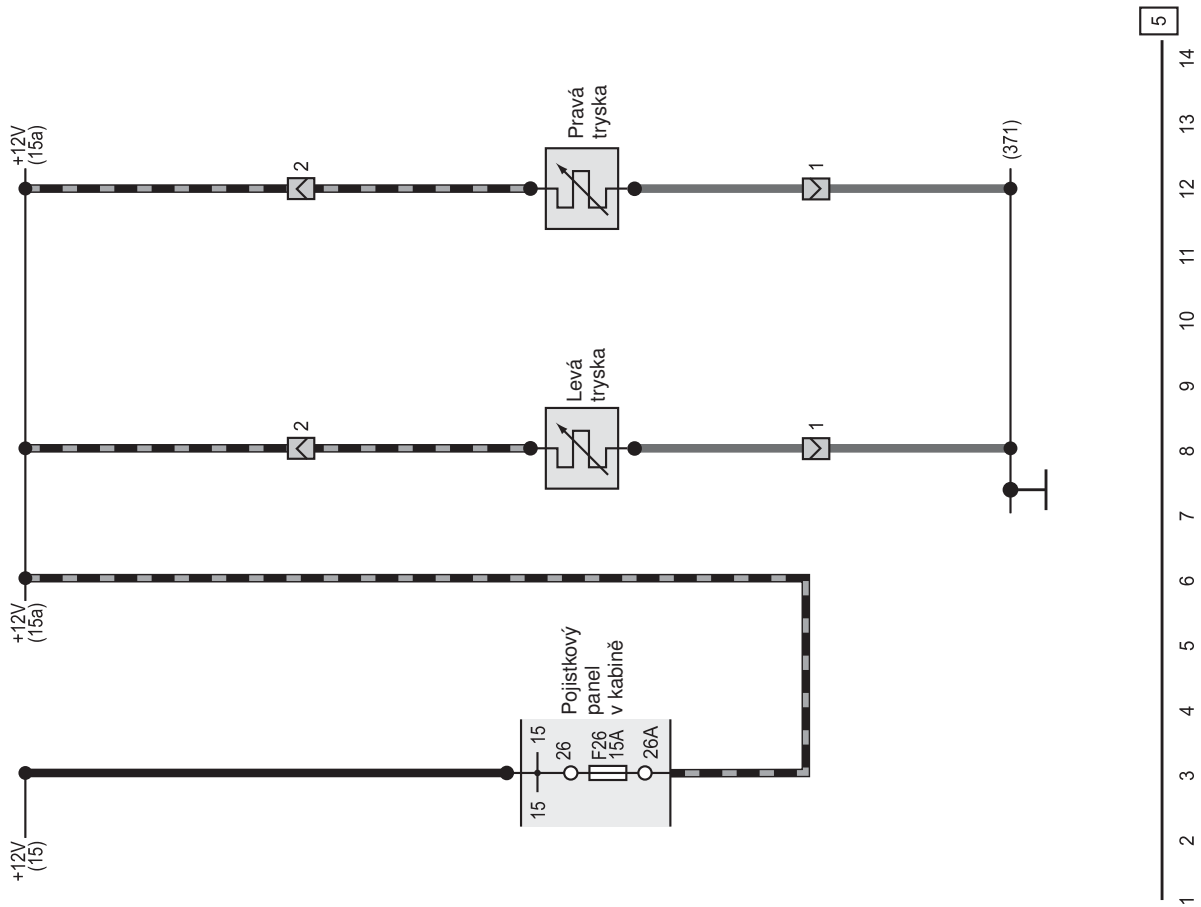

Chladicí soustava

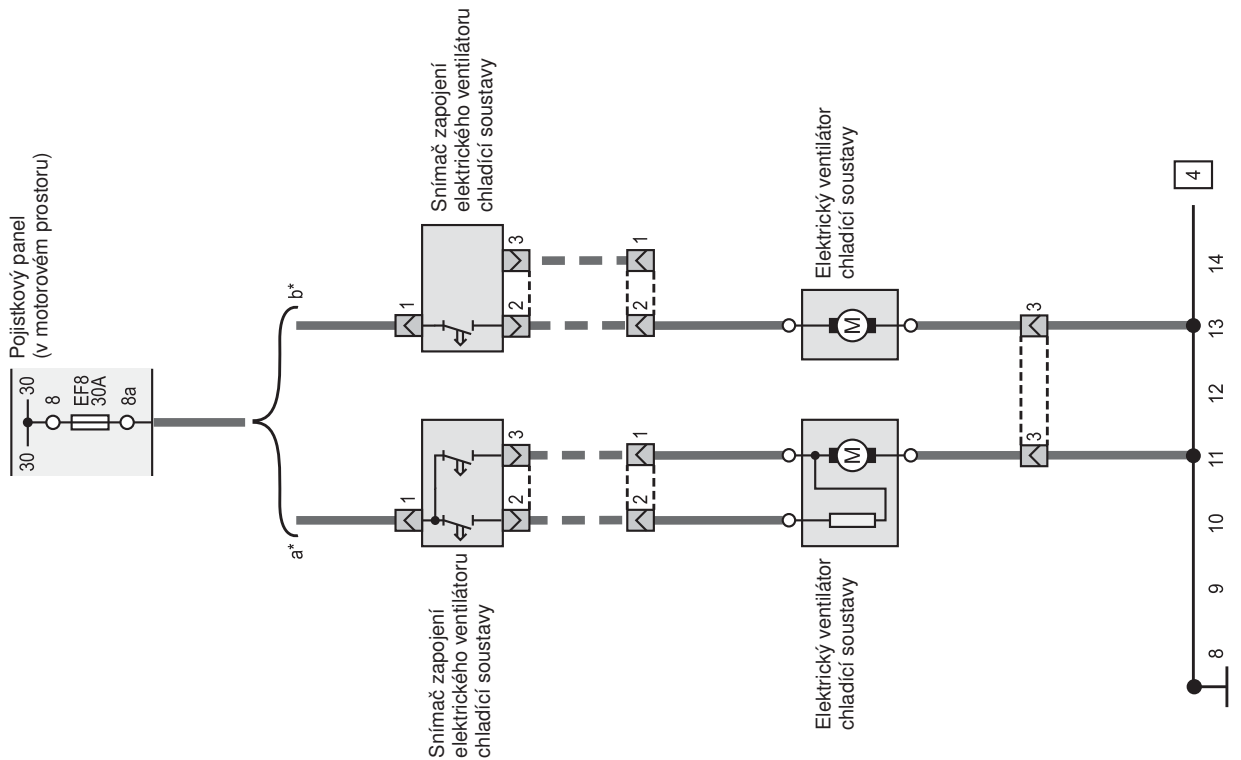

* В зависимости от комплектации автомобиля.

Soustava řízení motoru (část 1)

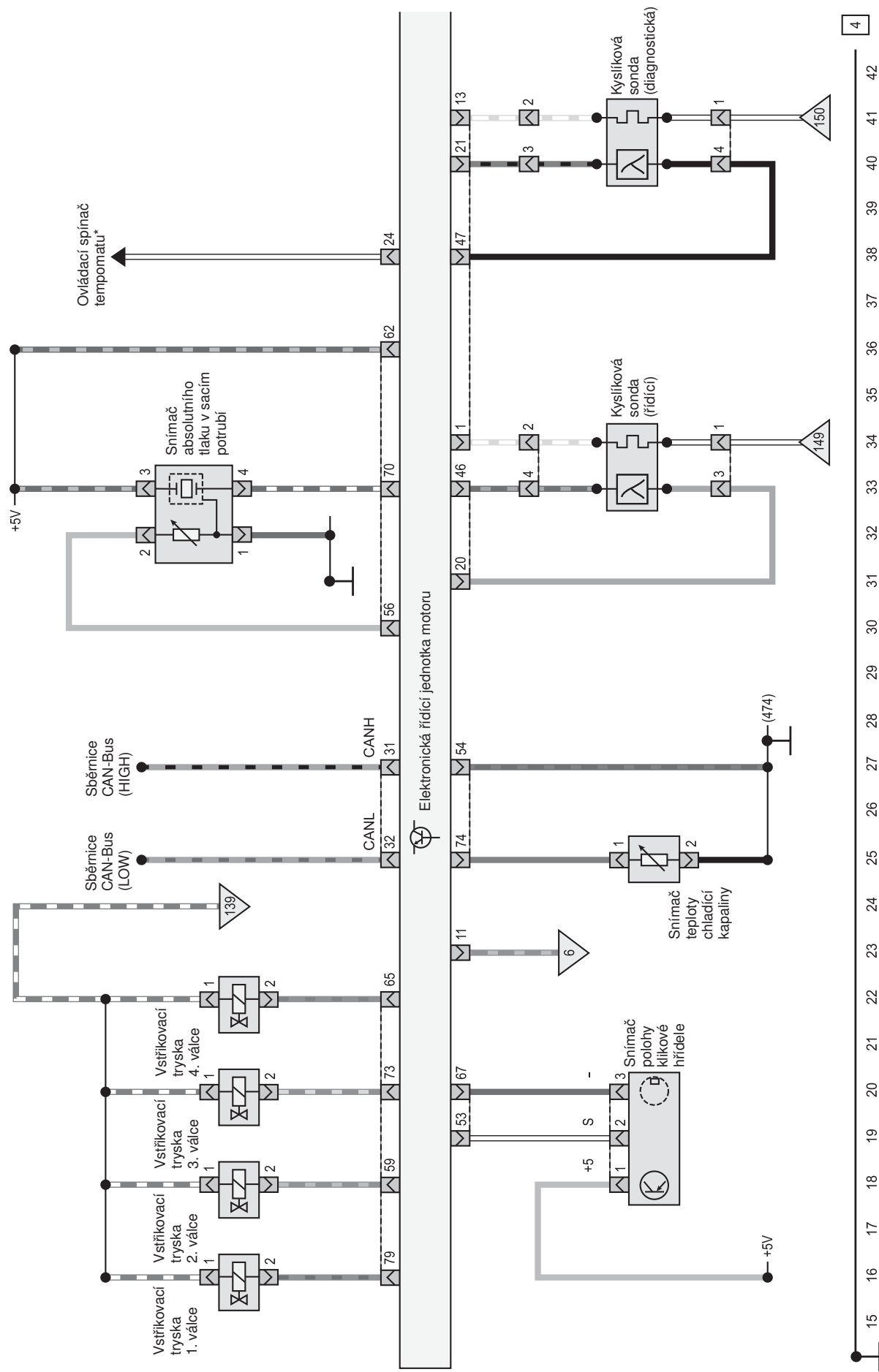

* Для автомобилей с системой круиз-контроль.

Soustava řízení motoru (část 2)

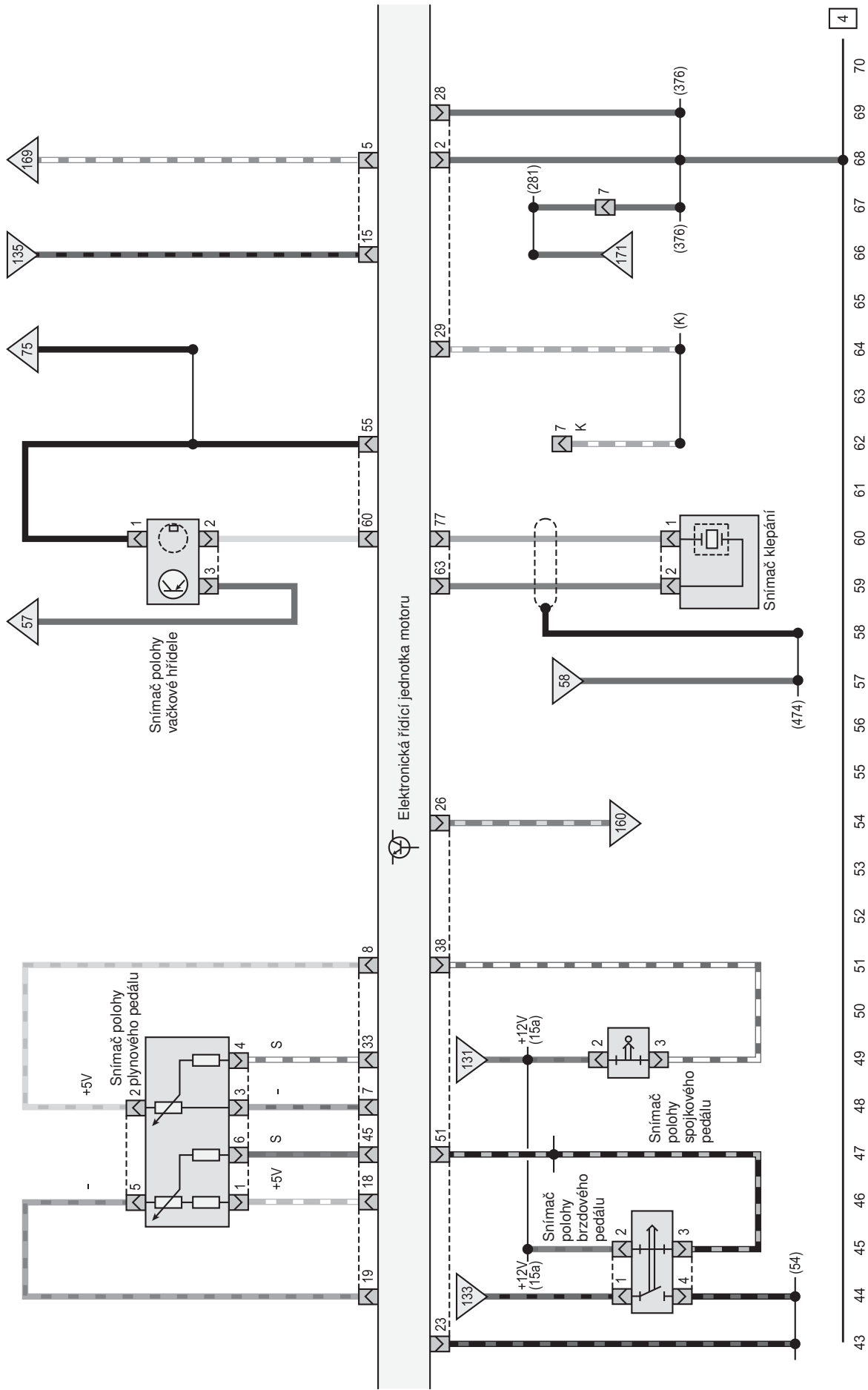

Soustava řízení motoru (část 3)

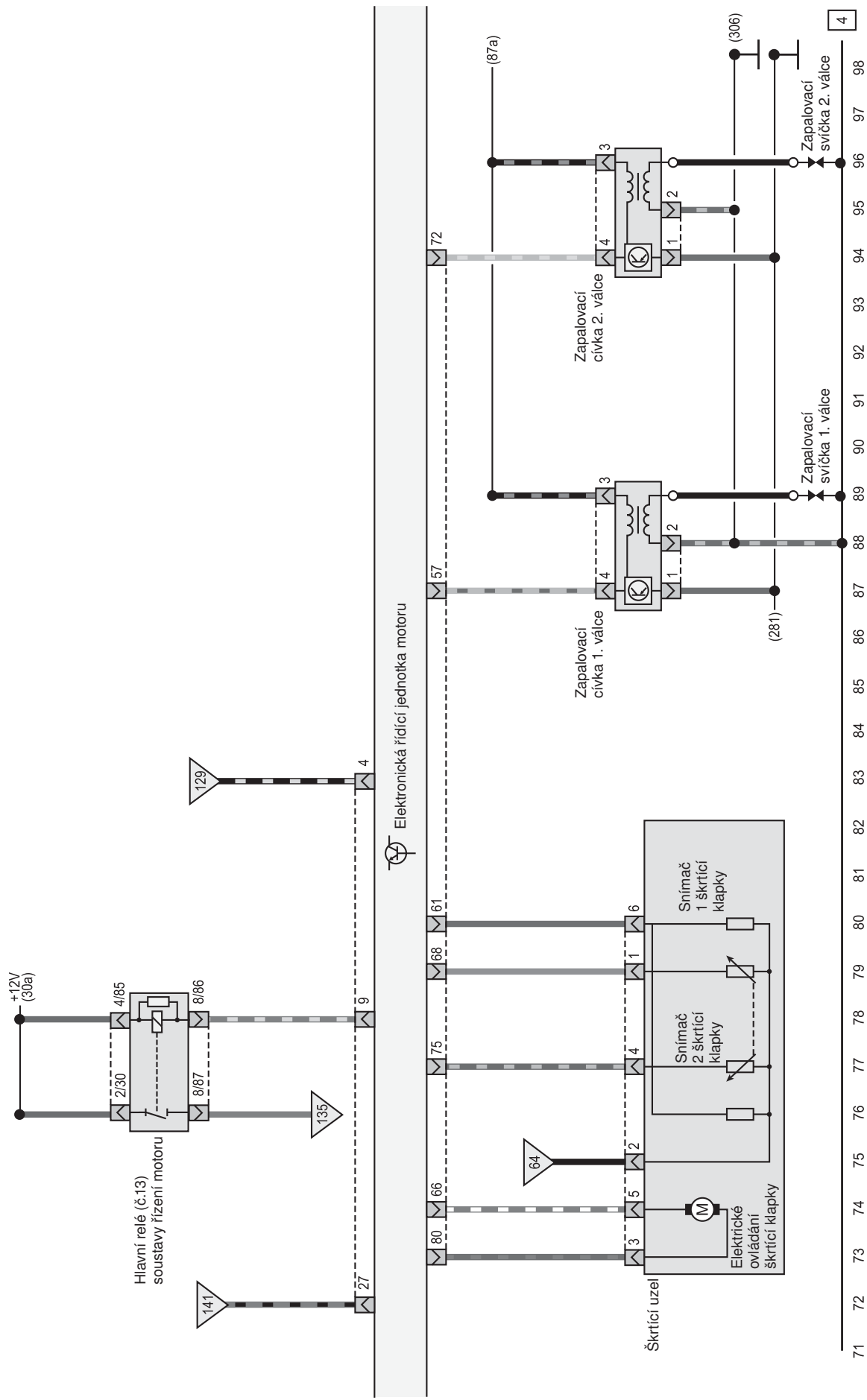

Soustava řízení motoru (část 4)

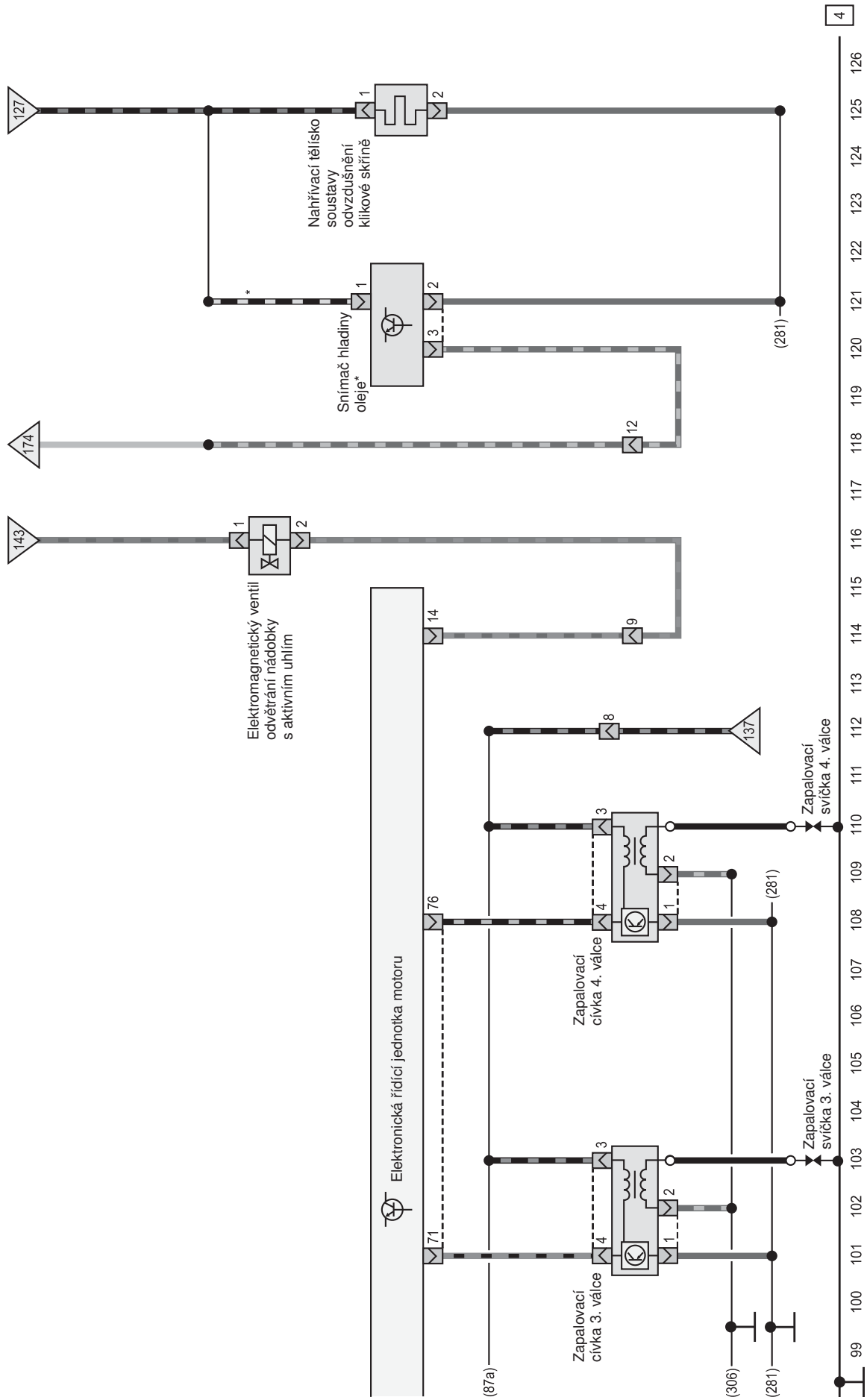

*U automobilů s proměnným intervalem servisních prohlídek (GQ1)

Pojistkový panel v kabině automobilu

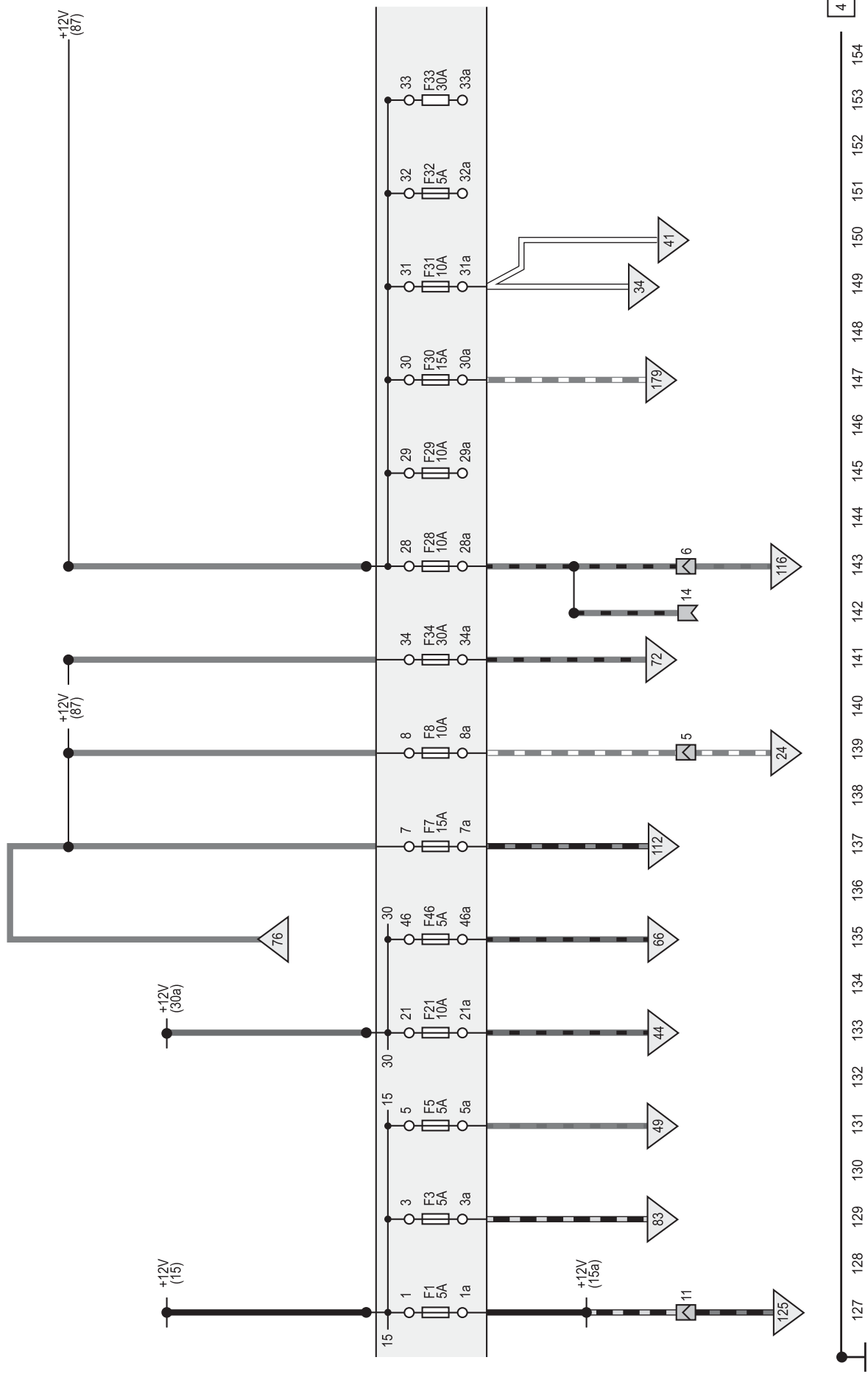

Palivové čerpadlo, přístrojová deska, snímače rychlosti automobilu a havarijního tlaku oleje

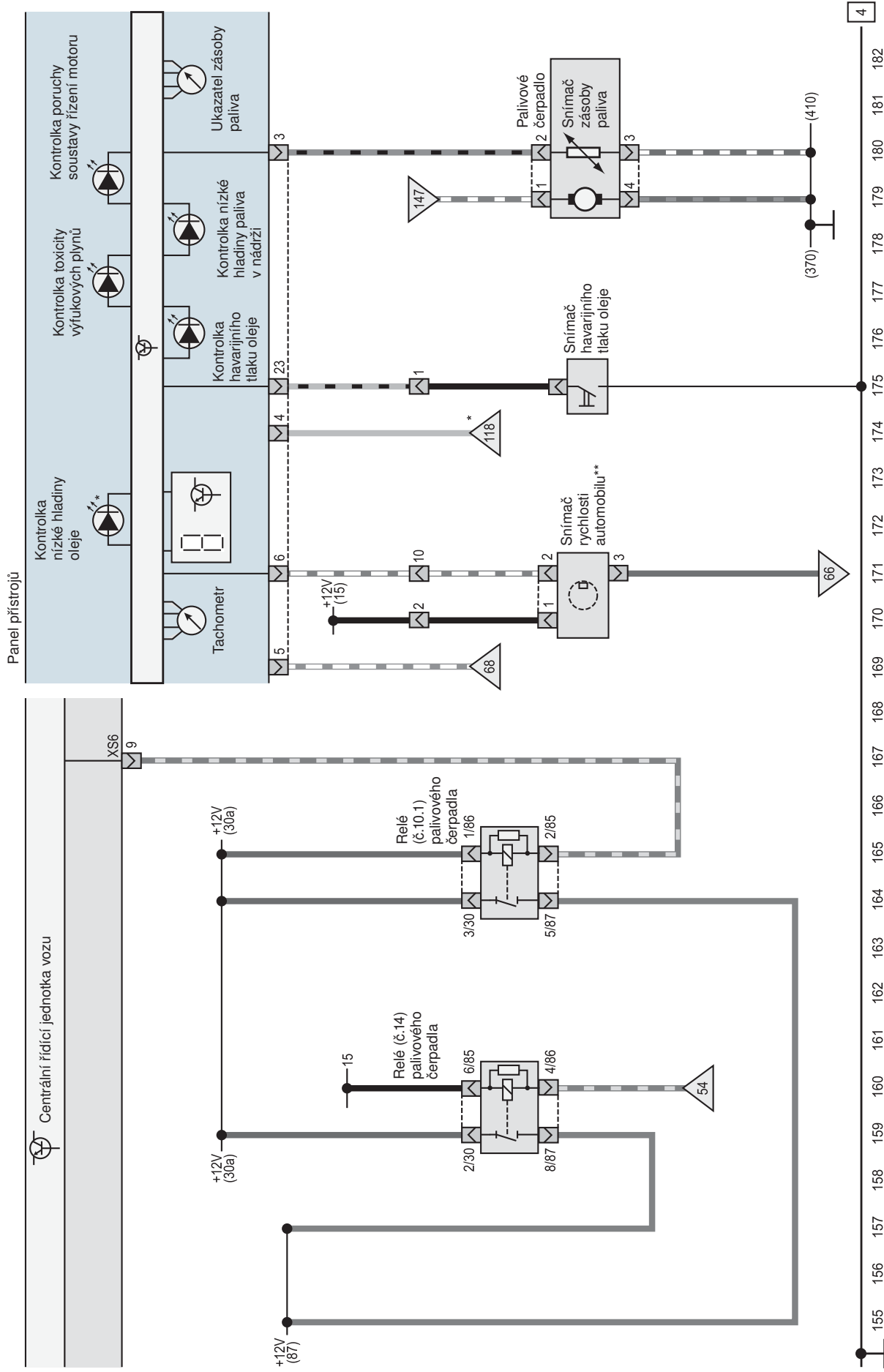

*U automobilů s proměnným intervalem servisních prohlídek (GQ1)

** U automobilů s ABS se nepoužívá

Centrální zamykání (část 1)

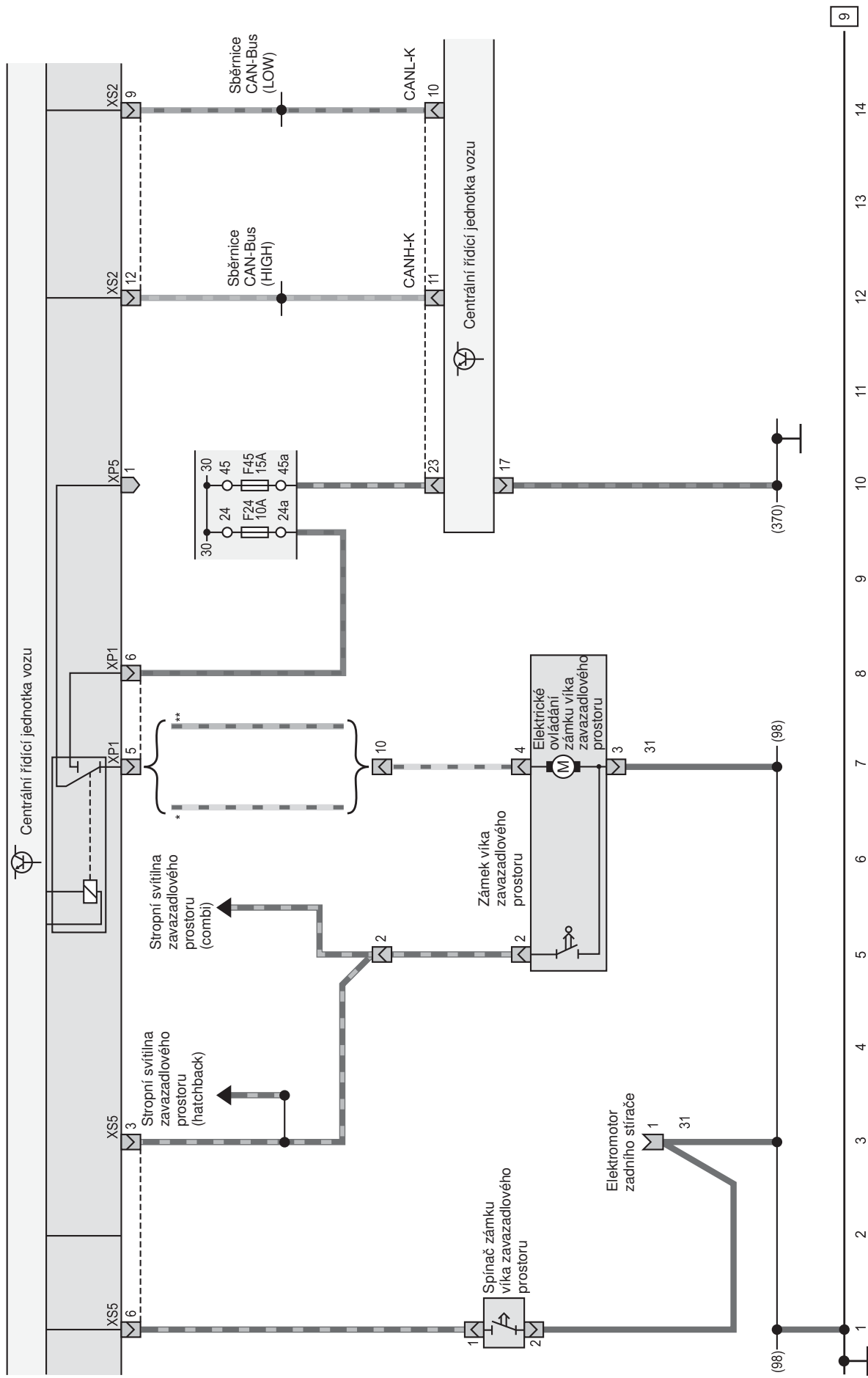

* Pro hatchback
 ** Pro combi

Centrální zamykání (část 2)

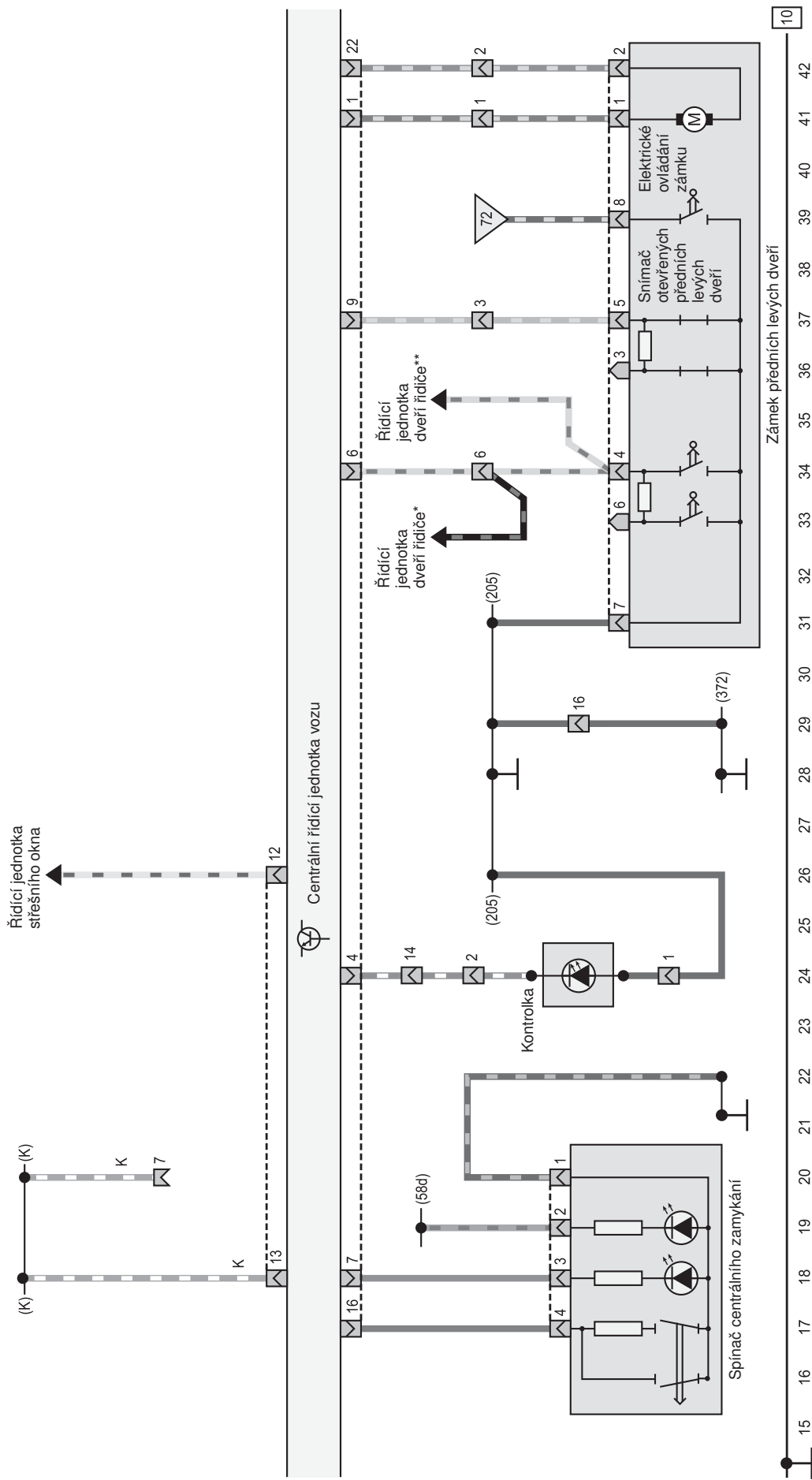

* U automobilů s elektrickým spouštěním oken

** Neplatí u automobilů s elektrickým spouštěním oken