

Čteme sami

Jak si velká malá holčička ochočila město

Marija Beršadská

Ilustrovala
Alexandra Ivojllovová



Pracovní listy pro 1. a 2. ročník ZŠ

Bezplatný metodický materiál pro podporu čtenářské gramotnosti žáků základních škol. Všechna práva vyhrazena. Určeno pro využití při výuce. Bez předchozího písemného souhlasu Knižního klubu Fragment je zakázána další publikace nebo úprava jakéhokoli materiálu nebo jeho části. V pracovních listech byly využity ilustrace Saši Ivojllovové.

FRAGMENT

KNIŽNÍ KLUB
FRAGMENT

Vážení pedagogové,

předkládáme vám pracovní listy, které navazují na knihu Čteme sami – Jak si velká malá holčička ochočila město autorky Mariji Beršadské. Tato kniha je k dispozici ve dvou variantách – pro děti, které se učí číst tradiční analyticko-syntetickou metodou i genetickou metodou. Pracovní listy jsou určeny pro začínající čtenáře na konci 1. ročníku a začátku 2. ročníku ZŠ. Jsou koncipované především pro společnou práci v hodině (👩👧), částečně je možné je použít i pro samostatnou práci žáků (👧).



V pracovních listech si děti zopakují a procvičí abecedu, pravopis psaní vlastních jmen, měkké, tvrdé a obojetné souhlásky, vyprávění dle obrázkové osnovy či naopak, pořadí slov ve větě, slabiky, přepis slov a vět, práce s daným textem

Správné odpovědi najdete v poslední části pracovních listů.

Pracovní listy pro vás tentokrát připravila Mgr. Andrea Kamasová.

Knižní klub Fragment spolupracuje již od roku 2003 se základními a mateřskými školami v České republice na rozvíjení čtenářské gramotnosti dětí a upevňuje tak jejich zájem o dětskou literaturu. Pro školy připravuje pravidelné nabídky dětských knih za zvýhodněné ceny, doplňkové učebnice pro výuku, nově pak metodické materiály k vybraným knihám. Více informací o možnostech spolupráce škol s Knižním klubem Fragment najdete na www.kmc.cz.



KNIŽNÍ KLUB
FRAGMENT

1. Napiš do bublin jednotlivé členy Tániny rodiny a nakresli k nim obrázek, co dělají nebo co umí podle toho, co se dočteš v knize.

maminka

hlavní hrdinka

**starší sestra
hlavní hrdinky**

tatínek

zvířátko hlavní hrdinky

2. Co o sobě Táňa říká? Vybarvi modře větu, která je správně.

I když jsem nejstarší, mám nejvíce zubů.

I když jsem nejmladší, mám nejdelší vlasy.

I když jsem nejmladší, jsem největší z rodiny.

3. Dokresli obrázek a dopiš větu.

Rostla jsem rychle. Když jsem byla malá, šla jsem jednou spát v triku na spaní s dlouhými rukávy. A rodiče mi říkali, že když jsem se ráno vzbudila, tak z trika s dlouhými rukávy se stala

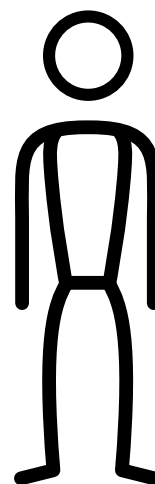

4. Uměl/a bys vysvětlit, proč je Táňa malá velká holčička?

5. Co všechno Táňa umí? Dopíš TISKACE slova podle prvního písmenka a pak přepiš PSACE.

L _____

P _____



6. Namaluj Táňu tak, aby všichni věděli, jak je velká.

7. Vzpomínáš si na Táni krabici s knihami? A co tam všechno bylo navíc?
Napiš :-).

Táni krabice s knihami

8. Vysvětli co je to „Strom pokladů“. 

9. Vybarvi v textu souhlásky **měkké oranžově**, **tvrdé zeleně**
a **obojetné modře**.

Jedna palcová rukavice na gumu,
červený obal na deštník bez deštníku,
modrý deštník bez obalu na deštník,
pouzdro na brýle,
pletená šala
a Aničky žlutá čepice.



10. Kde Táňa bydlela dřív a kde bydlí dnes? Namaluj a dopiš.

dříve _____ nyní _____

11. Co se stalo, když Táňa vyšla poprvé před panelák? Zkus si to vybavit a do sluníček napiš čísla tak, jak šly věty za sebou.



Všichni k nám přišli blíž.



Všichni zvedli hlavu a začali si mě prohlížet.

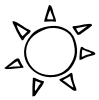

Všichni k nám přišli blíž.



Jeden kluk hlavu zvedat nemusel.



Všichni se začali smíchy popadat za břicho.

12. Jaké je nejoblíbenější jídlo Větvičky? Vybarvi správný obrázek.



i-creative.cz

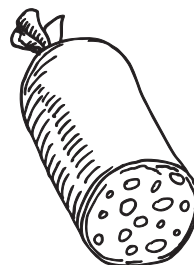
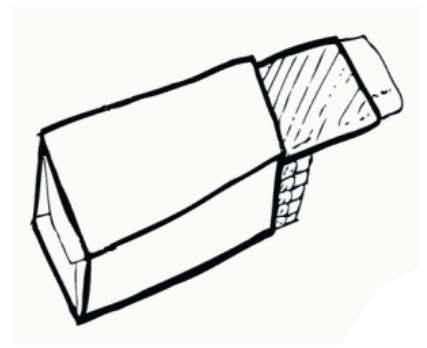
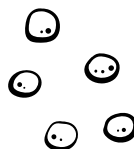

13. Jeden z chlapců, kteří viděli Táňu, ji přirovnal ke zvířeti, které můžeme vidět v zoologické zahradě. Poznáš z obrázků zvířátka ze zoo? Vylušti křížovku a v tajence ti vyjde, jak ji nazval.

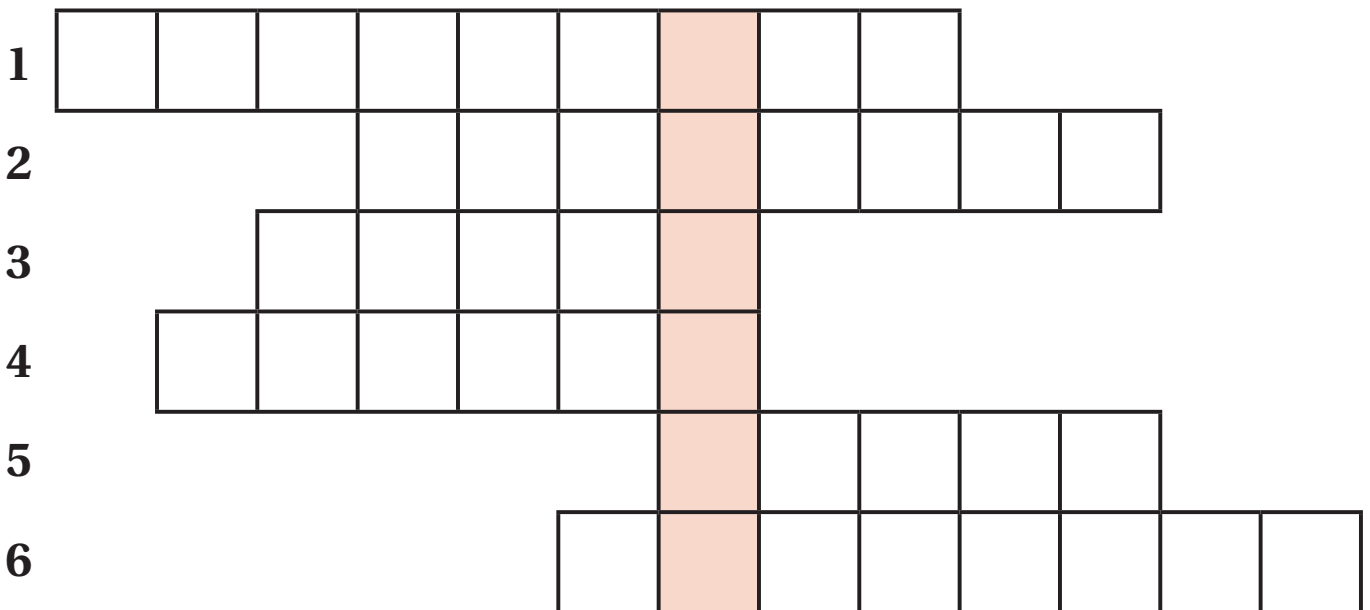
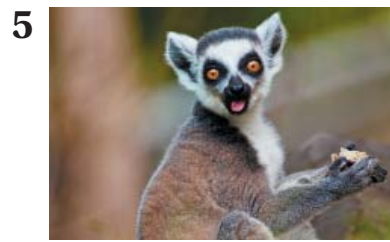

TAJENKA : _____

Jak se jmenoval kluk, který ji takhle pojmenoval?

14. Umíš správně přiřadit? Zkus to.

malá velká holka

Větvička

kluk s odstátýma ušima

Táňa

rozčepýřený, zářivě modrý papoušek

Míša

dlouhá jezevčice

Oskar

Seřaď tato vlastní jména podle abecedy.

1. _____

2. _____

3. _____

4. _____



15. Nějak se nám zamíchala slova. Vytvoř a napiš z nich zase věty.

papoušek

začal Modrý

větvi usínat.

na pomalu

schody. na

svalil

se

Míša

16. Kolik slabik mají jednotlivá slova? Přepiš to, které má nejvíce slabik.

PROZPĚVOVAT _____ ŽEBŘÍK _____

KŘÍDLA _____ TRIČKO _____

PAPOUŠEK _____ ŽVÝKAČKA _____

Nejvíce slabik z těchto slov má slovo

17. Už umíme spočítat slabiky, umíš je i správně poskládat, aby slova dávala smysl?

TÍK – PUN ŠEK – HRÁ

ME – NO – RA TEV – VĚ

18. přečti si úryvek z knihy a vyřeš jednotlivé úkoly.

Oskar se na mě pozorně podíval. Přeletěl na sousední větev a zkameněl. Větev byla tenká. Oskar roztáhl křídla a najednou seděl na mém rameni a kloval do pestrobarevných puntíků na Míšově tričku.

a) Kolik vět je v textu? _____

b) Opiš větu, která má tři slova. _____

c) Podtrhni v textu **modře** vlastní jména.

d) Jaké slovo v první větě má nejvíce písmen? _____

e) Najdi slovo s nejvíce slabikami v poslední větě a napiš ho. _____

f) Nakresli Míšovo tričko.

19. Napiš ke každému písmenku alespoň tři slova, která na toto písmenko začínají a přečetl sis o nich v knize.

D

M

T

**20. Jak se stalo, že si malá velká holčička ochočila město?
Přiřaď jednotlivé věty k rámečkům a domaluj obrázky.**

- a) Táňa zachránila Oskara.
- b) Míša se dal do pláče.
- c) Táňa přišla k Míšovi.
- d) Na strom přiletěl modrý papoušek.
- e) Míša přinesl tričko s pestrobarevnými puntíky.
- f) Míša přinesl žebřík.



21. Míša měl tajemství a Táňa na něj přišla. Jaké to bylo tajemství?

Umíš vysvětlit slovo „tajemství“? 

22. Zvládneš doplnit věty tak, aby ses do nich nezamotal/a?

Míša je _____ . kluk. Táňa je _____ holka.

Míša stojí v řadě při tělocviku _____ .

Táňa bude stát jako _____ .

Bude stát před _____ , i před _____ ,

i před _____ .

Táňa a Míša se spolu moc _____ .

Všichni mají _____ sportovní _____ .

**23. Namaluj Táňu a jejího nového kamaráda,
který má modrého papouška Oskara.**

Klíč správných řešení pro učitele

1. Napiš do bublin jednotlivé členy rodiny a nakresli k nim obrázek, co dělají nebo co umí podle toho, co dočteš nejen na začátku knihy, ale i během ní.

2. Co o sobě Táňa říká? Vybarvi modře větu která je správně.

I když jsem nejstarší, mám nejvíce zubů.

I když jsem nejmladší, mám nejdelší vlasy.

I když jsem nejmladší, jsem velká.

3. Dokresli obrázek a dopiš větu.

Rostla jsem rychle. Když jsem byla malá, šla jsem jednou spát v triku na spaní s dlouhými rukávy. A rodiče mi říkali, že když jsem se ráno vzbudila, tak z trika s dlouhými rukávy se stala **malá košilka**.

4. Uměl / a bys vysvětlit, proč je Táňa malá velká holčička?

Anička říká Táně, že na poslech její hudby je ještě malá. Když si před spaním nechce Táňa uklidit stavebnici, maminka jí řekne, že od ní není hezké takhle zlobit, protože je velká. A tak Táňa říká, že je malá velká holčička.

5. Co všechno Táňa umí? Dopíš TISKACE slova podle prvního písmenka a pak přepiš.

LOUPAT BRAMBORY

PŘÍŠÍVAT KNOFLÍKY

6. Namaluj Táňu tak, aby všichni věděli, jak je velká.

7. Vzpomínáš si na Táni krabici s knihami? A co tam všechno bylo navíc? Napiš BARVY; ANIČKY RTĚNKA; TŘI JINÉ PONOŽKY; ŠÁTEK S BAREVNÝMI PLASTOVÝMI HÁČKY

8. Vysvětli tomu, s kým jsi četl knihu, co je to „Strom pokladů“.

9. Vybarvi v textu souhlásky měkké oranžově, tvrdé zeleně a obojetně modře.

Jedna **palcová** rukavice, **červený** obal na **deštník** bez **deštníku**, **modrý** **deštník** bez obalu na **deštník**, **pouzdro** na **brýle**, **pletená** šala a **Aničky** **žlutá** **čepice**.

10. Kde Táňa bydlela dřív a kde bydlí dnes? Namaluj a dopiš.

dříve – malé městečko nyní – velké město

11. Co se stalo, když Táňa vyšla poprvé před panelák? Zkus si to vybavit a do sluníček napiš čísla tak, jak šly věty za sebou.

3 – Tohle je moje jezevčice, říkáme jí Větvička.

1 – Všichni zvedli hlavu a začali si mě prohlížet.

4 – Všichni k nám přišli blíž.

2 – Jeden kluk hlavu zvedat nemusel.

5 – Všichni se začali smíchy popadat za břicho.

12. Jaké je nejoblíbenější jídlo Větvičky? Vybarvi správný obrázek.

HRÁŠEK

13. Jeden z chlapců, kteří viděli Táňu, ji nazval jako zvíře, které můžeme vidět v zoologické zahradě. Poznáš z obrázků zvířátka ze zoo? Vyluští křížovku a v tajence Ti vyjde, jak jí řekl.

TAJENKA : ŽIRAFKA

Jak se jmenoval kluk, který ji takhle pojmenoval? MÍŠA

14. Umíš správně přiřadit? Zkus to

malá velká holka	Větvička
kluk s odstátýma ušima	Táňa
rozčepýřený, zářivě modrý papoušek	Míša
dlouhá jezevčice	Oskar

Seřaď tato vlastní jména podle abecedy.

1. Míša

2. Oskar

3. Táňa

4. Větvička

15. Nějak se nám zamíchala slova. Vytvoříš a napíšeš z nich zase věty?

Modrý papoušek začal na větvi pomalu usínat.

Míša svalil na schody.

16. Kolik slabik mají jednotlivá slova? Přepiš to, které má nejvíce slabik.

PROZPĚVOVAT 4

ŽEBŘÍK 2

KŘÍDLA 2

TRÍČKO 2

PAPOUŠEK 3

ŽVÝKAČKA 3

Nejvíce slabik z těchto slov má slovo prozpěvovat.

17. Už umíme spočítat slabiky, umíš je i správně poskládat, aby slova dávala smysl?

PUN-TÍK
RA-ME-NO

HRÁ-ŠEK
VĚ-TEV

18. přečti si úryvek z knihy a vyřeš jednotlivé úkoly.

Oskar se na mě pozorně podíval. Přeletěl na sousední větev a zkameněl. Větev byla tenká. Oskar roztáhl křídla a najednou seděl na mém rameni a kloval do pestrobarevných puntíků na Míšově tričku.

- g) Kolik vět je v textu? 4
- h) Opíš větu, která má tři slova. Větev byla tenká.
- i) Podtrhni v textu modře vlastní jména.
- j) Jaké slovo v první větě má nejvíce písmen? pozorně a podíval
- k) Najdi slovo s nejvíce slabikami v poslední větě a napiš ho. pestrobarevných
- l) Nakresli Míšovo tričko.

19. Napiš ke každému písmenku alespoň tři slova, která na toto písmenko začínají a přečetl sis o nich v knize.

D	M	T
dům	maminka	Táňa
deštník	Míša	tatínek
DVD	modrý	tenký

20. Jak se stalo, že si malá velká holčička ochočila město? Přiřaď jednotlivé věty k rámečkům a domaluj obrázky.

- 6. Táňa zachraňovala a i zachránila Oskara.
- 2. Míša se dal do pláče.
- 3. Táňa přišla k Míšovi.
- 1. Na strom přiletěl modrý papoušek.
- 5. Míša přinesl tričko s pestrobarevnými puntíky.
- 4. Míša přinesl žebřík.

21. Míša měl tajemství a Táňa na něj přišla. Jaké to bylo tajemství?

Míša chodil do třetí třídy a přesto byl hodně malý a děti se mu posmívaly a daly mu přezdívku – HRÁŠEK.

Umíš vysvětlit slovo „tajemství“?

Fantazii dětí se meze nekladou

22. Zvládneš doplnit věty tak, aby ses do nich nezamotal/a?

Míša je malý kluk. Táňa je velká holka. Míša stojí v řadě při tělocviku poslední.

Táňa bude stát jako první. Bude stát před učitelkou, i před ředitelem, i před zástupcem ředitele. Táňa a Míša se spolu moc smějí.

Všichni mají červené

sportovní trenýrky.

23. Namaluj Táňu a jejího nového kamaráda, který má modrého papouška Oskara.