

ZTRACENÍ VE VLNÁCH

Svezte se lodí. Může to být mořský trajekt, říční parník, nebo třeba raft, kánoe, pramička, nafukovací člun či obyčejné šlapadlo.

Sem si vlepte fotku a napište, odkud a kam jste se plavili. Pokud se vám nepodaří plavbu uskutečnit, nakreslete místo fotky obrázek plavidla, kterým byste chtěli někdy plout.

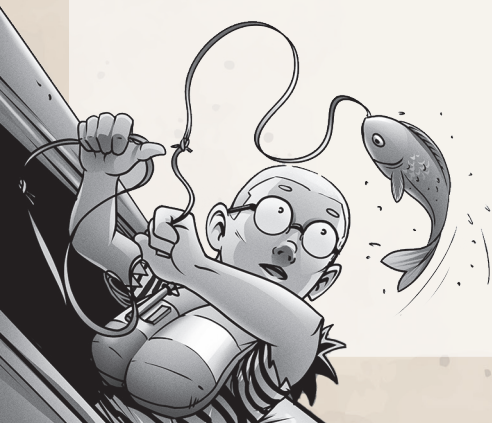
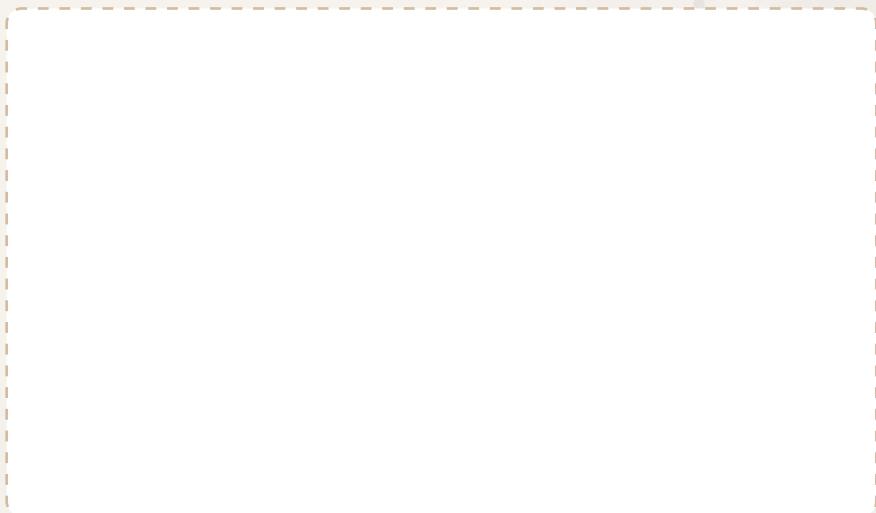

NEVINNÁ LAVINA

Letní počasí se zkazilo. Prší, je chladno a možná nemáte chuť ani vystrčit nos. Provětrejte zimní šatník a oblečte se jako na lyže. Spočítejte, kolik máte na sobě kusů oblečení, a číslo zapište do rámečku.

Pak si pusťte svou oblíbenou písničku, zaujměte lyžařský postoj jako při sjezdu a vydržte v něm, dokud skladba nedohraje. Nezapomeňte se při tom vyfotit. Možná vám nakonec bude docela horko.



VE SPÁRECH DŽUNGLE

Udělejte si výlet do lesa. Pozorně se rozhlížejte a zapisujte si, kolikrát byste cestou našli zdroj vody, něco k jídlu a místo, kde by se dalo vybudovat přístřeší.

Voda _____

Jídlo _____

Přístřeší _____

Nakreslete živočicha, z kterého máte největší obavy.

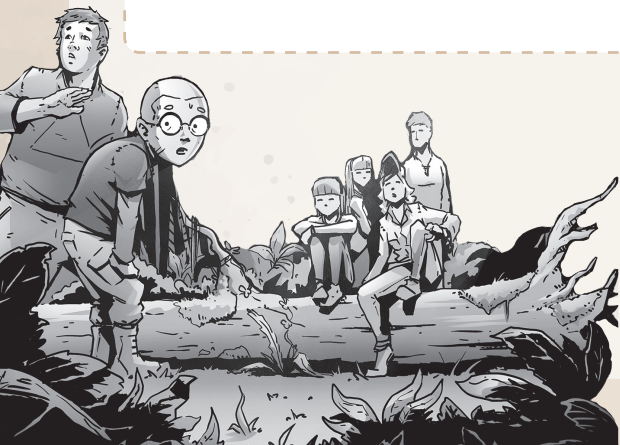
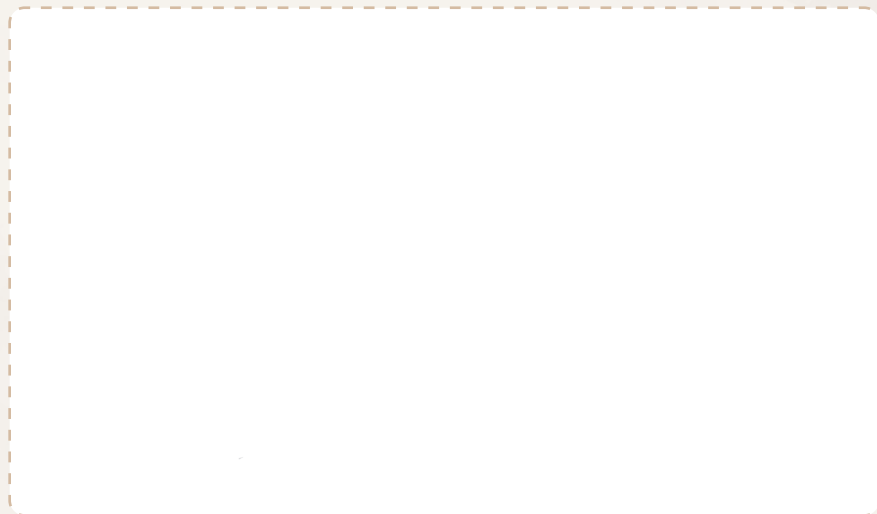

POUŠŤ, VŠUDE POUŠŤ

Možná se vám poštěstí strávit nějaký den na písčité pláži u moře, jezera či rybníka. Lehněte si na vyhřátý písek a vnímejte jeho teplo. Pak se pokuste vyhloubit aspoň mělkou jámu, do které si lehnete a necháte se zasypat, aby vám koukala jen hlava. Porovnejte teplotu a vlhkost písku na povrchu a na dně jámy.

Zapomněli jste si sluneční brýle a svítí vám do očí? Vyrobite si kšilt.

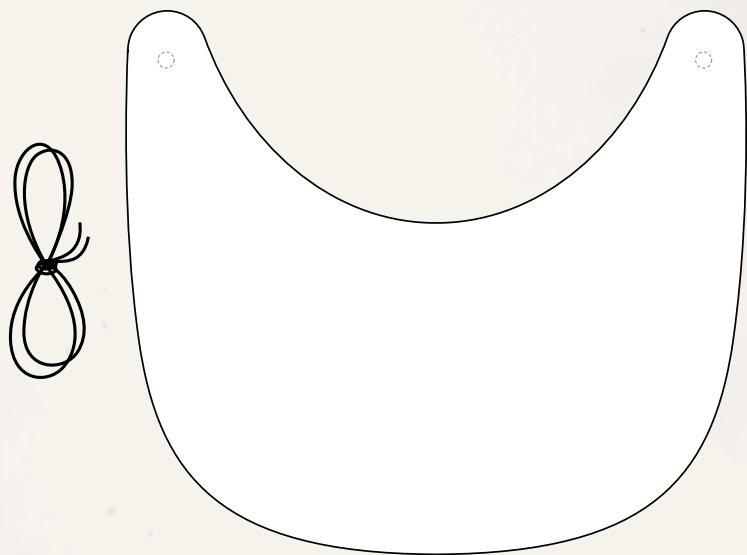

NETVOR TŘESE ZEMÍ

Navštivte iQLANDII v Liberci a na vlastní kůži zažijte účinky zemětřesení. Popište, co jste během simulace záchvěvů z hlubin země zažívali:

Nakreslete, jak si představujete netvora žijícího pod zemí, který podle mýtů způsobuje zemětřesení.

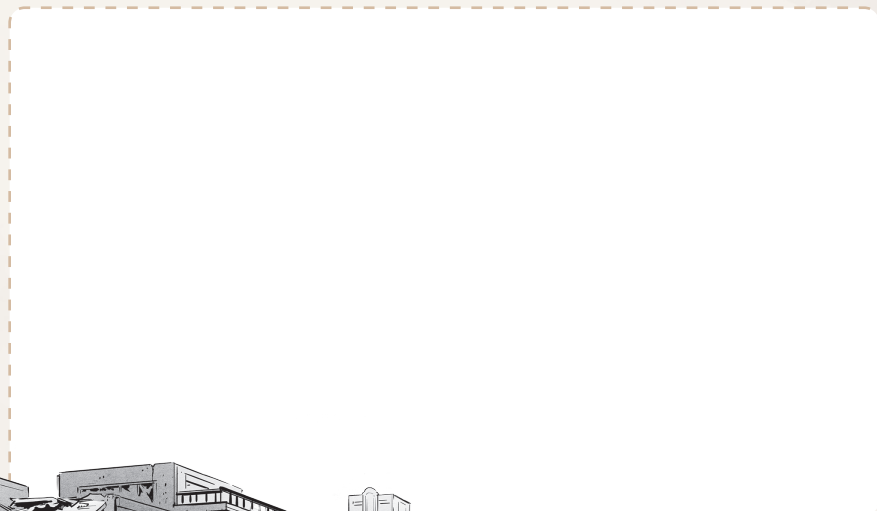

V PASTI DRAVÉ ŘEKY

Zajedte do Hřenska v severních Čechách. Vydejte se k Pravčické bráně a potom se svezte na lodičkách v Edmundově nebo Tiché soutěsce. Pokud se výlet neuskuteční, vyhledejte si aspoň obrázek Pravčické brány a zjistěte její rozměry.

Výška -----

Šířka -----

Rozpětí oblouku -----

Sem nalepte fotku Pravčické brány.

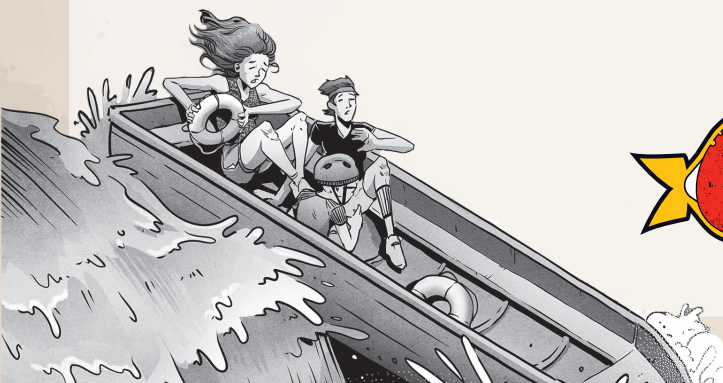
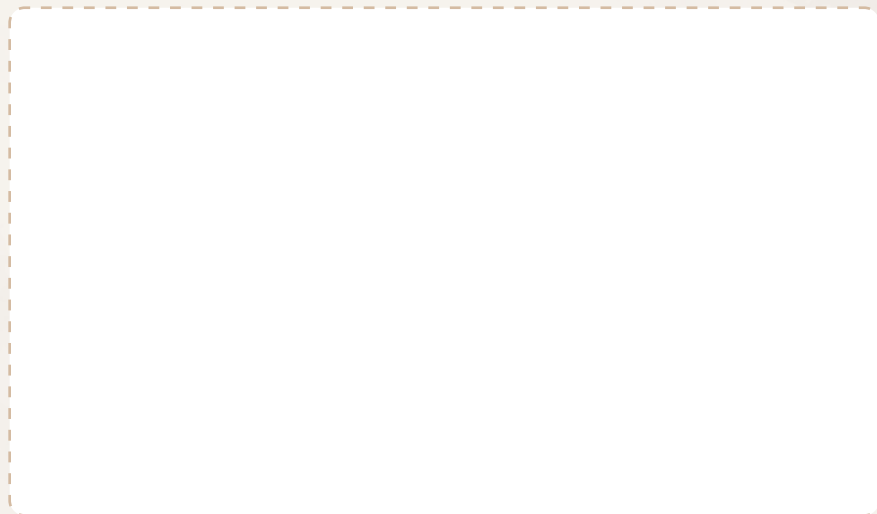

CHAPADLA OHNĚ

Připravte dřevo na táborák. Na bezpečném místě a pod dohledem dospělých zkuste suché dřevo a troud zapálit slunečními paprsky pomocí lupy.

Opečte si buřty a uspořádejte soutěž o nejkrásněji vyzdobený opečený buřt.



Pak do žhavých oharků zahrabejte brambory. Nakonec oheň důkladně uhaste.



ÚDER TORNÁDA

Vyrobte si větrník a připevněte ho za okno. Sledujte, jak rychle se točí a pozorování zapisujte. Porovnejte své záznamy o síle větru s předpovědí počasí.

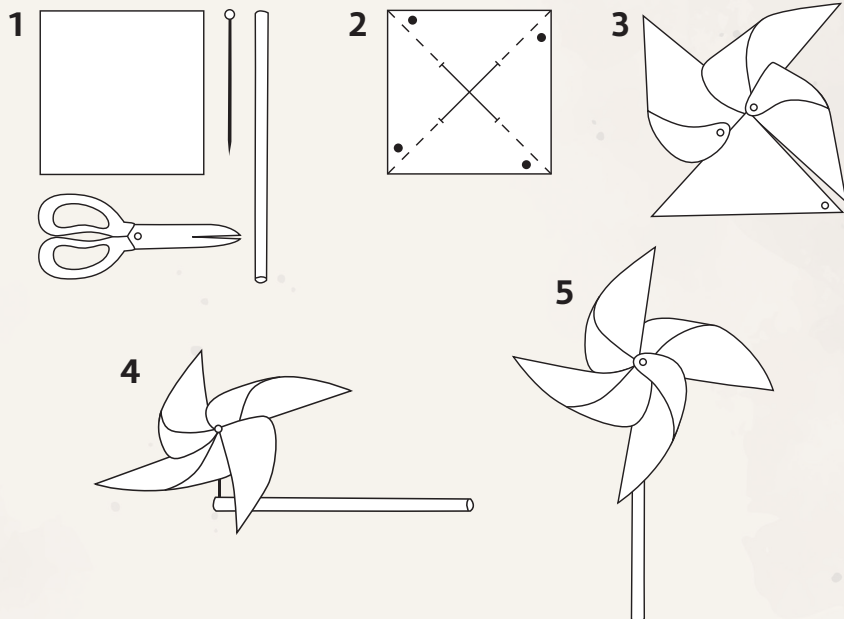

Největřnější den prázdnin:

